



akciová společnost Kunovice

Aero

akciová společnost Praha - Letňany

ZÁVAZNÝ BULLETIN Č. L 33/001 a

List č.: 1
Listů celkem: 7

Týká se: Kluzáků L 33 v.č. 930101, 930102, 930103

Důvod: V provozu došlo k prasknutí lemu spoje trup-kýl.

Provádí se na základě: Opatření hlavního konstruktéra.

Opatření: Do zadní části trupu v oblasti spoje trup-kýl zabudovat novou přepážku 7a.

Provést nejpozději do: Ihned po obdržení bulletinu a materiálu.

Provede: Oprávněná opravna nebo servisní stanice.

Náklady hradí: LET a.s. Kunovice

Potřebný materiál dodá: LET a.s. Kunovice

Bulletin nabývá platnosti: Dnem doručení provozovateli.

Pracnost:

Kazdařovský vs. *Státní*
.....
výrobce

95-01-18

Přehodný



Státní letecká inspekce

Mharaj

.....
zástupce zákazníka

.....
OMNIPOL
akciová společnost

A. Postup opravy spoje trup-kýl

1. Demontovat křídla, VOP, směrové kormidlo, kabinu, kryt hl. podvozku.
2. Trup ustavit do obrácené polohy dle obr. 1.
3. Rozpojit a vytáhnout táhlo ovládání výškovky směrem dozadu.
4. Vytvořit otvor pro víčko dle výkresu obr. 2.
5. Zhotovení otvoru ve skořepině trupu dle pohledu 6 na výkresu č. G 010 100 N list 6 (pozn.: Otvor raději začít menším rozměrem a postupně zvětšit na správný rozměr. Hrany začistit.).
6. Nasunout a ustavit přep. 7a poz. 49 dle G 010 100 N list 5 obr. 3.
7. Ustavení úhelníků poz. 47, 48 s přep. 7a a potahem kýlu (vzájemné přizpůsobení \Rightarrow kontrolní sestava).
8. Po ustavení přepážky 7a poz. 49 + úhelníků poz. 47, 48 v kontrolní sestavu se úhelníky poz. 47 a 48 vyjmou. Přepážku 7a svrtat s potahem trupu, přep. 7a vyjmout, prosadit díry v potahu a přepážce 7a. Prosazování nebude v prostoru pod kýlem.
9. Přep. 7a poz. 49 znovu vsadit, ustavit.
10. Přep. 7a po obvodě zanýtovat - obr. 4. V prostoru kýlu nýtovat nýty s vypouklou hlavou.
11. Odvrtat nýt (oboustranně) na kýlu - obr. 5.
12. Ustavit úhelníky poz. 47, 48 na přep. 7a poz. 49 tak, aby se mohl svrtat s otvorem vzniklým po odvrtném nýtu. Obr. 6.
13. Svrtat celý úhelník s přep. 7a.
14. Vyjmout úhelník.
15. V místě většího výřezu na přep. 7a vsunout plechovou podložku tloušťky 0,8 mm pod úhelník L1 - obr. 7 a zanýtovat.
16. Úhelníky poz. 47, 48 zanýtovat.
17. Ustavit, svrtat a nanýtovat rámeček víčka.
18. Vysát piliny a nečistoty.
19. Hrany u stříhaných a pilovaných plechů začistit a zatřit barvou.
20. Víčko zašroubovat.
21. Napojit táhlo řízení, namontovat směr. kormidlo.
22. Našroubovat kryt hlavního podvozku.

L 33/001a	Vypracoval Ing. Konečný	Kontroloval	Schválil	List: 2 Listů: 7
-----------	----------------------------	-------------	----------	---------------------

B. Materiál potřebný k úpravě

1.	Výztuha	G 010 469 L P	1x
2.	Přepážka 7a	G 010 470 N	1x
3.	Rámeček	G 010 472 N	1x
4.	Víčko	G 010 471 N	1x
5.	Nýt	5 DuZp 3 x 7 P	4x
6.	Nýt	5 DuZp 2,6 x 6 P	8x
7.	Nýt	5 DuZp 3 x 8 P	2x
8.	Nýt	5 DuK 3 x 6 P	22x
9.	Nanýt. matice	M4 ONL 3243	6x
10.	Nýt	5 DuZz 2,6 x 6 P	4x
11.	Nýt	5 DuZz 2,6 x 7 P	8x
12.	Nýt	5 DuZp 3 x 8 P	6x
13.	Šroub	M4 x 14 ONL 3147	6x
14.	Příložný úhelník	L1	1x
15.	Příložný úhelník	L2	1x

C. Obrazová část

obr.č.1 - Ustavení trupu do obrácené polohy.

2 - Vytvoření otvoru pro víčko.

3 - Nasunutí a ustavení přepážky č. 7a.

4 - Nýtování přep. 7a (pohled zepředu).

5 - Odvrtání nýtu na kýlu.

6 - Ustavení úhelníku na přep. 7a.

7 - Vsunutí podložky mezi lem přepážky 7a a potah.

D. Doplňková dokumentace

Výkresy G 010 100 N list 5

G 010 100 N list 6

L 33/001a	Vypracoval Ing. Konečný	Kontroloval	Schválil	List: 3 Listů: 7
-----------	----------------------------	-------------	----------	---------------------

E. Potřebné nářadí

Provozovatel použije vlastní nářadí.

F. Náhradní díly v provozu

bez vlivu

G. Hmotnost letounu

bez vlivu

H. Zápis do drak. záznamníku po realizaci bulletinu

"Provedeno zabudování přepážky č. 7a dle bulletinu L 33/001a".

Datum:

Provedl:

/čitelný podpis/

L 33/001a	Vypracoval Ing. Konečný	Kontroloval	Schválil	List: 4 Listů: 7
-----------	----------------------------	-------------	----------	---------------------

OBRAZOVÁ ČÁST

ILLUSTRATIONS

obr. 1

FIG.1

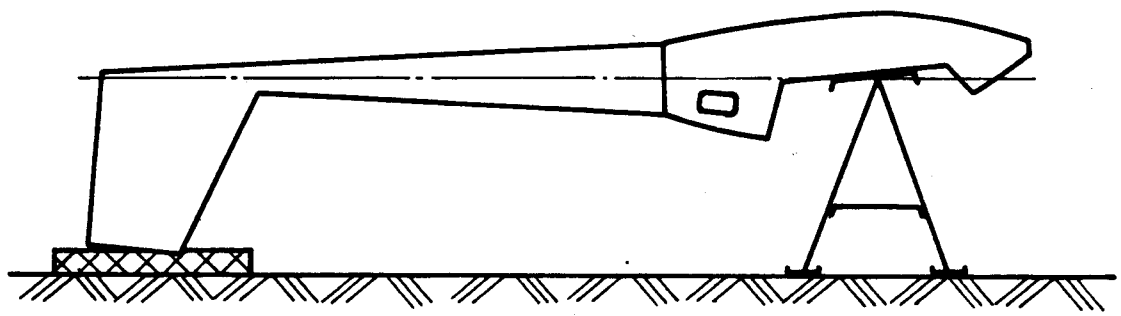

obr. 2

POHLED ZESPODU
BOTTOM VIEW

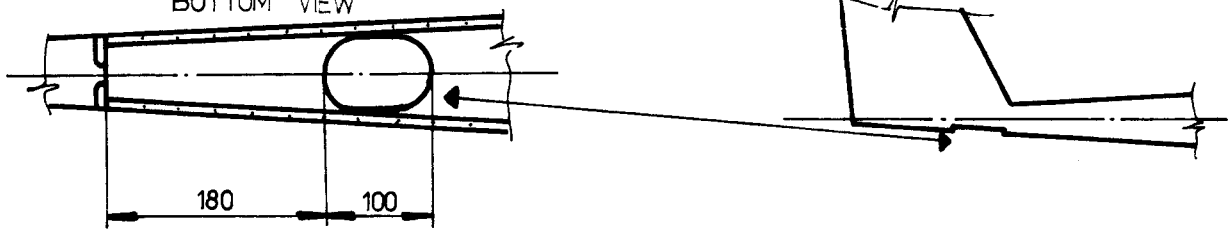

obr. 3

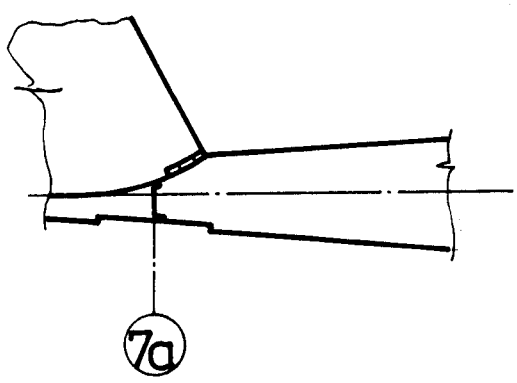

obr. 4

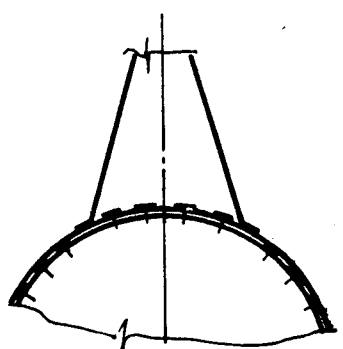

obr. 5

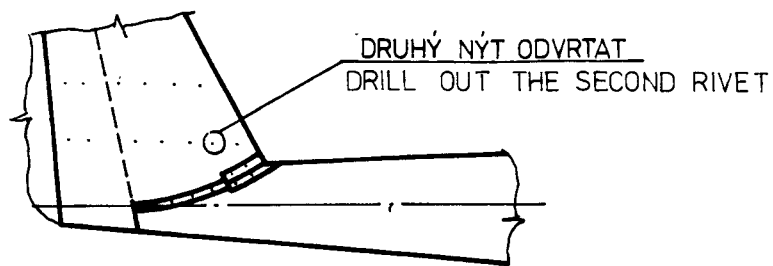

obr. 6

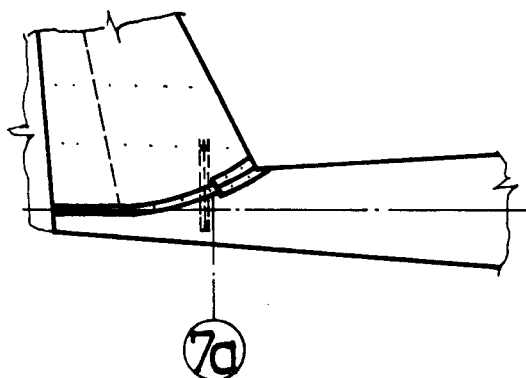

obr. 7

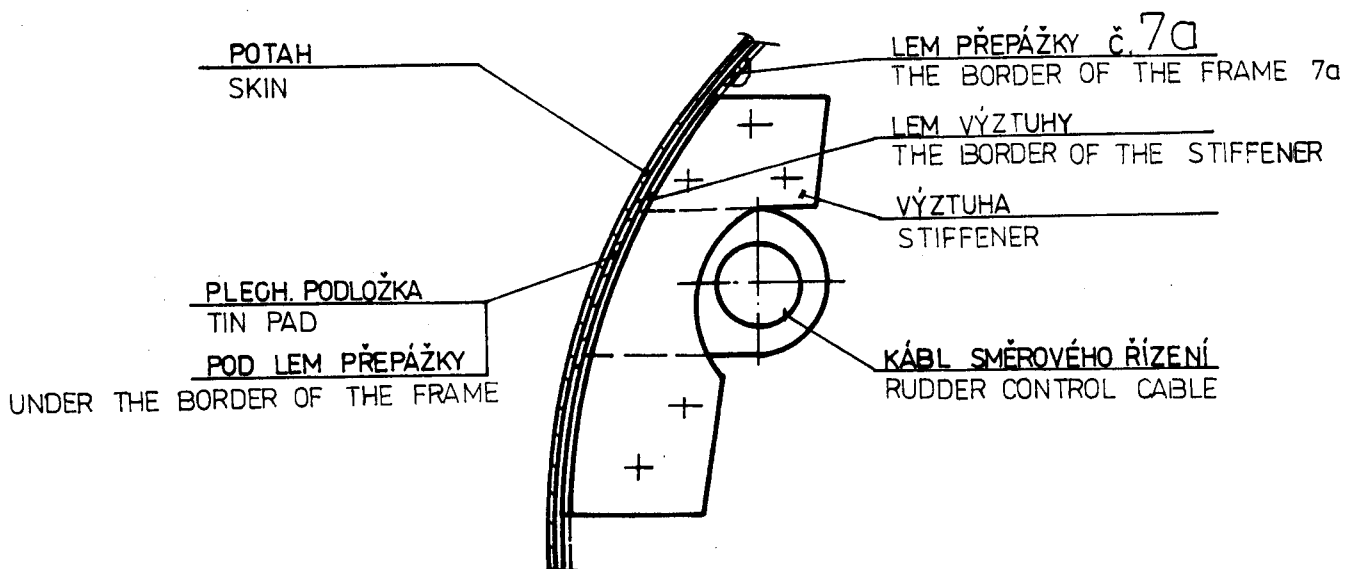

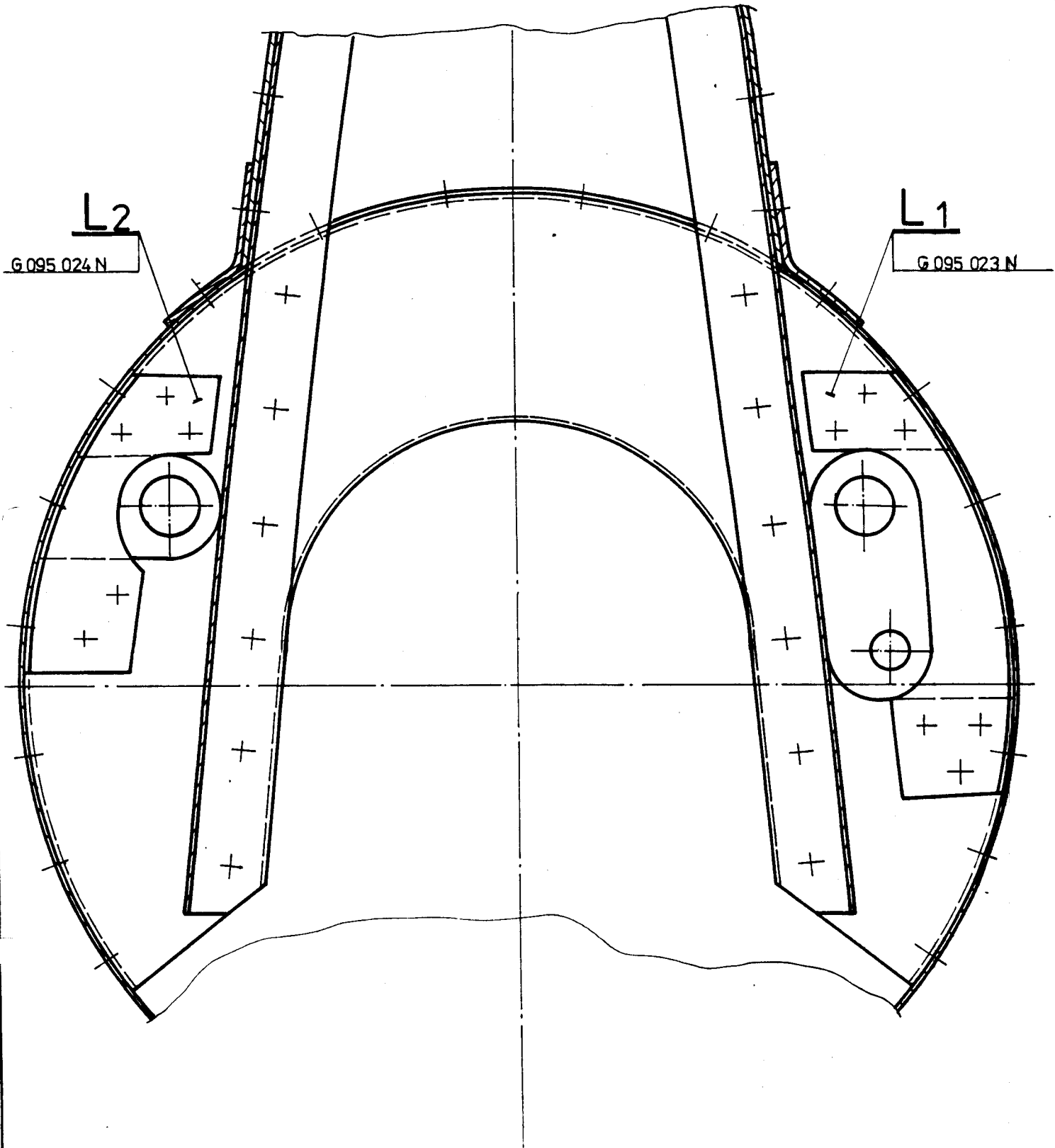

DOPLNĚK KE KONSTRUKČNÍMU VÝKRESU G010100 N.
THE APPENDIX TO THE DRAWING G010100N

L 33/001a

VYPRACOVAL
Šarabková

KONTROLOVAL

SCHVÁLIL

LIST: 7

LISTŮ: 7