



LET, n.p. Uh. Hradiště-Kunovice

podnik trustu

Aero Československé letecké podniky Praha - Letňany

ZÁVAZNÝ BULLETIN č. L 23/004a

List č.: 1
Listů celkem: 5

Týká se: Kluzáků L 23-Super Blaník v.č. 907609-907611, 907620, 907621.

Důvod: Při vleku navijákem dochází k předčasnému automatickému vypnutí vlečného lana ze spodního vlečného závěsu.

Provádí se na základě: Připomínek provozovatele.

Opatření: Spodní vlečný závěs se natáčí cca o 10⁰ dozadu.
V seriové výrobě je zavedeno změnou ZKA 70083 od kluzáku v.č. 907622.
Letové zkoušky - zpráva č.L 23.0016.01/90.

Provést nejpozději do: 31. 10. 1990.

Provede: Výrobce k.p. LET Uh. Hradiště-Kunovice.

Náklady hradí: Výrobce k.p. LET Uh. Hradiště-Kunovice.

Potřebný materiál dodá: Výrobce k.p. LET Uh. Hradiště prostřednictvím FMZO-HTS, Praha 1, Nekázanka 11, ČSFR.

Bulletin nabývá platnosti: 1. 10. 1990.

Pracnost: 20 Normohodin

.....
výrobce

16. 10. 90 v. z. 
.....
zástupce zákazníka

1. 10. 1990 
.....
Státní letecká inspekce

.....
Ministerstvo zahraničního obchodu

A. Postup práce

1. Podepřete trup kluzáku v místě před ostruhou a v místě 3. přepážky tak, aby kolo podvozku bylo nad zemí.
2. Demontujte podvozkové kolo a odpojte tlumič od otočného závěsu ovládání podvozku.
3. Odpojte ovládací lanko závěsu TOST. Demontujte tři šrouby, uchycující závěs ke konzolám trupu a závěs vyjměte.
4. Odvrtejte 8 nýtů $\varnothing 3,5$, upevňující konzolu pos. 1 k potahu a demontujte 7 kusů svorníků, upevňující konzolu k přepážce trupu a konzolu vyjměte.
Vložte novou konzolu, sestružte výstružníkem $\varnothing 4H8$ otvory pro 7 kusů svorníků a 8 otvorů po nýtech do potahu. Konzolu připevněte svorníky.
5. Do otočného segmentu závěsu vyvrtejte mezi první a druhý otvor nový otvor $\varnothing 5,1$ a upevněte přes něj páku závěsu.
6. Vložte závěs do konzol v trupu. Nasuňte zadní šroub upevnění závěsu a natočte závěs o 10° vzad.
Nyní si ověřte, že páka závěsu nebude zachytávat o tlumič při zavírání podvozku a závěs lze naplno odjistit. Polohu konzoly orýsujte v této poloze na závěs.
7. Vyjměte závěs i konzolu z trupu, dle orýsování přeneste otvory ze závěsu na konzolu a do konzoly zhotovte otvory $\varnothing 6H8$.
Vložte konzolu do trupu, připevněte ji 7 kusy původních svorníků do přepážky trupu a svorníky pos. 2, maticemi pos. 3 a podložkami pos. 4 do potahu trupu.
8. Vložte závěs a připevněte jej třemi původními svorníky.
Připevněte lanko řízení.
9. Vyzkoušejte správnou funkci závěsu. V uvolněné poloze musí být závěs zajištěn přes mrtvou polohu a nesmí bránit otevírání a zavírání podvozku. V otevřené poloze musí háček závěsu min. 0,5 mm "utopen" v závěsu. V případě potřeby opravte délku ovládacího lanka tak, aby současně s otevřením závěsu byl plně otevřen i aerovlekový závěs.
10. Spojte otočný závěs ovládání podvozku a pojistěte novým kolíkem.
Namontujte kolo podvozku a seřídte brzdu kola.

L23/004a

Vypracoval
Mítáš

Kontroloval

opuka

Schválil

List: 2

Listů: 5

B. Materiál potřebný pro úpravu jednoho letounu

Pos.	Jednotka	Množství	Název	Č.v.-norma	Pozn.
1	ks	1	Konzola	A770 259M	
2	ks	8	Šroub	4x13 ONL 3125.24	
3	ks	8	Matice	M4 ONL 3248	
4	ks	8	Podložka	4x2 ONL 3271	
-	ks	1	Kolík	3x25 ČSN 022150.1	

23/004a

Vypracoval
Mitáš

Kontroloval
[Signature]

Schválil

List: 3
Listů: 5

C. Obrazová část

Obr, č. 1 - Boční pohled na kluzák a detail zástavby závěsu.

D. Doplnková dokumentace nutná pro provedení bulletinu

Není potřebná.

E. Potřebné nářadí

Zajišťuje výrobce vlastním nářadím.

F. Náhradní díly v provozu

Bez vlivu.

G. Hmotnost letounu

Bez vlivu.

H. Zápis do drakového záznamníku po realizaci bulletinu

L 23/004a

"Provedeno natočení závěsu pro naviják".

Datum:

Provedl:.....

(čitelný podpis)

I. Průvodní dokumentace

Bez vlivu.

L23/004a	Vypracoval Mitáš	Kontroloval <i>[Signature]</i>	Schválil	List: 4 Listů: 5
----------	---------------------	-----------------------------------	----------	---------------------

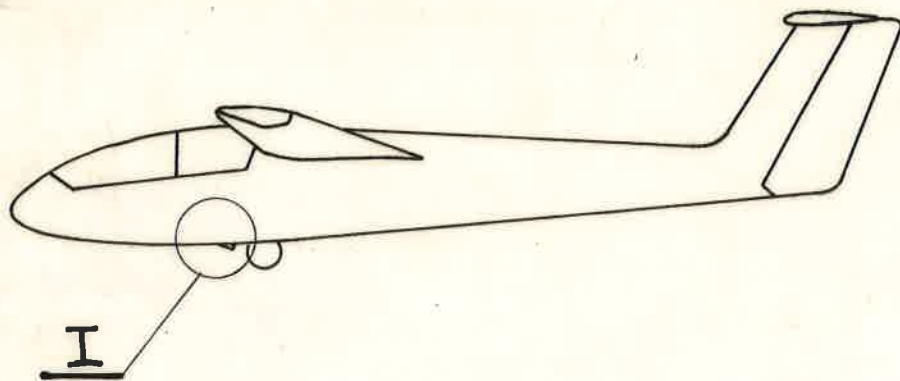

I
M 2:5

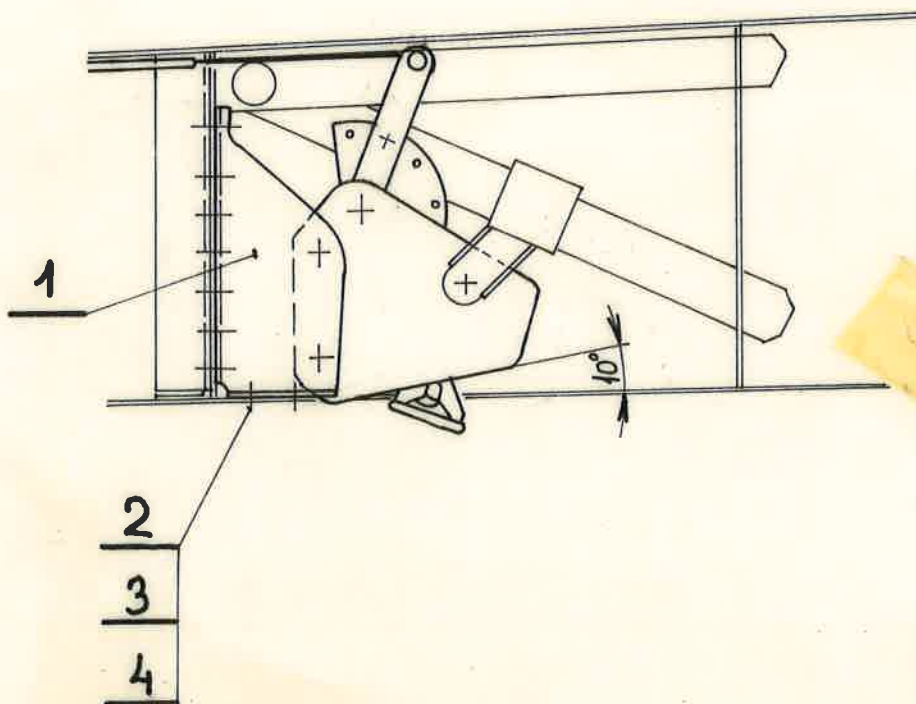

1.

L23/004a	Vypracoval Mitáš	Kontroloval <i>gunda</i>	Schválil	List: 5
				Listó: 5