



akciová společnost Kunovice

*Aero*

akciová společnost Praha - Letňany

## ZÁVAZNÝ BULLETIN č. L23/026a

List č.: 1  
Listů celkem: 1  
Přílohy: Viz opatření

Týká se: Letové příručky kluzáku L23 SUPER-BLANÍK  
(Do-L23.1012.1 a dalších jazykových mutací)

Důvod: Doplnění Letové příručky, drobné změny

Provádí se na základě: Požadavek SLI

Opatření: Držitelé Letové příručky:  
zruší listy č.:

na příslušné místo zařadit listy č.:  
s datem 20.12.95

Do-L23-1012.1: 0-1,0-3,7-1

Do-L23.1012.3: 0-1,0-3,7-1

Do-L23-1012.4: 0-1,0-2,7-1

Do-L23.1012.5: 0-1,0-3,2-5,2-10,2-11,  
6-5,6-6,6-7,7-1

Do-L23.1012.6: 0-1,0-3,7-1

0-1,0-3,7-1,7-4,7-5

0-1,0-3,7-1,7-4,7-5

0-1,0-2,7-1,7-3,7-4

0-1,0-3,2-5,2-10,2-11,6-5,6-6,6-7,7-1,  
7-4,7-5

0-1,0-3,7-1,7-4,7-5

Provést nejpozději do: Ihned po obdržení tohoto bulletinu

Provede: Držitel Letové příručky

Náklady hradí: Nevzniknou

Potřebný materiál dodá: Výměnné listy jsou přílohou tohoto bulletinu

Bulletin nabývá platnosti: Dnem doručení výměnných listů

Pracnost: -

výrobce

26. 9. 1996



Státní letecká inspekce

**0.1 SEZNAM ZMĚN**

Vznikne-li nutnost změnit nebo doplnit text této příručky, bude to držitelé oznámeno prostřednictvím bulletinů, schválených Státní leteckou inspekcí ČR, jejichž přílohou budou nové (opravené) listy. Držitel příručky je povinen provést zápis o obdržené změně do Seznamu změn a vyměnit neplatné listy za platné.

Změněné nebo doplněné části textů budou označeny po straně vvislou čarou, dále budou označeny na spodním okraji č. změny a datem vydání změny.

Poř.číslo změny	Kapitola	Čís. listů kterých se změna týká	Datum vydání nových listů	Číslo bulletinu, kterým byla změna vydána	Datum schválení bulletinu	Datum provedení a podpis
1.	0, 2, 4, 6	0-1, 0-3, 2-5, 2-6, 2-8, 2-9, 4-15, 4-18, 4-19, 4-20, 6-4, 6-5, 6-6	15.6.1995	L23/025a	30.6.1995	
2.	0, 7	0-1, 0-3, 7-1, 7-4, 7-5	20.12.1995	L23/026a		



# L 23 SUPER - BLANÍK

LETOVÁ PŘÍRUČKA

Do - L23 - 1012.1

## 0.2 SEZNAM PLATNÝCH LISTŮ

Kapitola	List	Datum	Kapitola	List	Datum
0	1	20.12.1995	4	16	1.7.1993
	2	1.7.1993		17	1.7.1993
	3	20.12.1995		18	15.6.1995
	4	1.7.1993		19	15.6.1995
				20	15.6.1995
1	1	1.7.1993	5	1	1.7.1993
	2	1.7.1993		2	1.7.1993
	3	1.7.1993		3	1.7.1993
	4	1.7.1993		4	1.7.1993
	5	1.7.1993			
	6	1.7.1993			
2	1	1.7.1993	6	1	1.7.1993
	2	1.7.1993		2	1.7.1993
	3	1.7.1993		3	1.7.1993
	4	1.7.1993		4	15.6.1995
	5	15.6.1995		5	15.6.1995
	6	15.6.1995		6	15.6.1995
	7	1.7.1993			
	8	15.6.1995			
	9	15.6.1995			
3	1	1.7.1993	7	1	20.12.1995
	2	1.7.1993		2	1.7.1993
	3	1.7.1993		3	1.7.1993
	4	1.7.1993		4	20.12.1995
	5	1.7.1993		5	20.12.1995
4	1	1.7.1993	8	1	1.7.1993
	2	1.7.1993		2	1.7.1993
	3	1.7.1993		3	1.7.1993
	4	1.7.1993		4	1.7.1993
	5	1.7.1993			
	6	1.7.1993			
	7	1.7.1993			
	8	1.7.1993			
	9	1.7.1993			
	10	1.7.1993			
	11	1.7.1993			
	12	1.7.1993			
	13	1.7.1993			
	14	1.7.1993			
	15	15.6.1995			



## Kapitola 7

### Popis kluzáku a soustav

#### OBSAH

- 7.1 Úvod
- 7.2 Sedačka s přítěží
- 7.3 Přední pilotní prostor
- 7.4 Zadní pilotní prostor

### 7.3 PŘEDNÍ PILOTNÍ PROSTOR

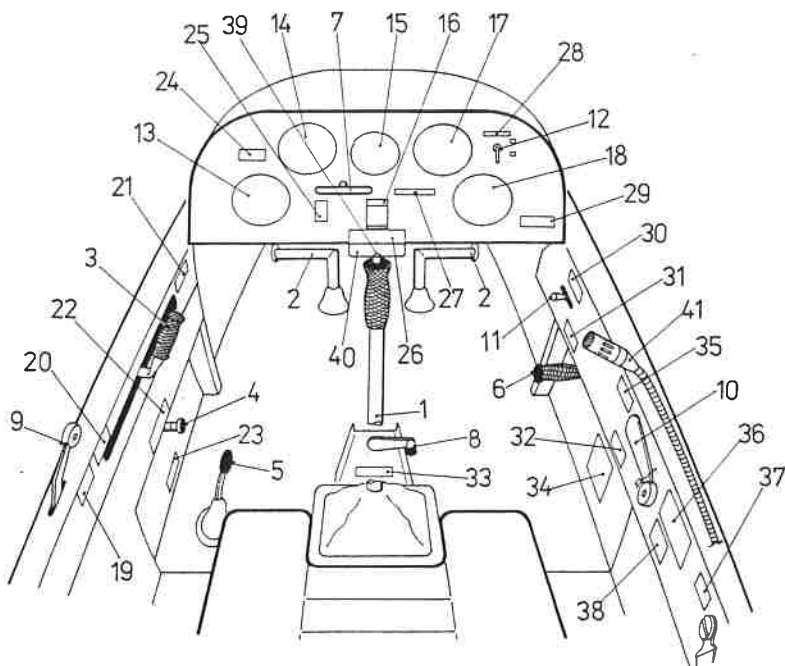

Obr. 7-2

(1)Řídící páka, (2)pedály nožního řízení, (3)rukojeť ovládání vzdušných brzd, (4)páka ovládání vyvažovací plošky výškového kormidla, (5)páka brzdy kola, (6)páka ovládání podvozku, (7)vypínač vlečného lana, (8)stavění pedálů nožního řízení, (9)páka otevírání předního překrytu kabiny, (10)páka nouzového odhozu předního překrytu kabiny, (11)spínač ventilátoru, (12)spínač zatáčkoměru, (13)výškoměr, (14)rychloměr, (15)zatăčkoměr, (16)kompas, (17) a (18)variometry, (19)štítek "otevírání překrytu přední kabiny", (20)štítek "vzdušné brzdy otevřené", (21)štítek "vzdušné brzdy zavřené", (22)štítek "ovládání vyvažovací plošky výškového kormidla", (23)štítek "brzda podvozkového kola", (24)štítek "zákaz kouření", (25)štítek "vypnutí vleku", (26)štítek "max. rychlosti", (27)identifikační číslo, (28)nápis "ZATÁČKOMĚR", (29)štítek "zákaz obrátů s nástavci", (30)štítek "ventilátor", (31)štítek "podvozek vysunutý", (32)štítek "podvozek zasunutý", (33)štítek "stavění pedálů", (34)štítek "min. hmotnost pilota", (35)štítek "nouzový odhoz předního překrytu", (36)štítek "povolené obraty", (37)štítek "poloha sedačky", (38)štítek "centráž", (39)tlačítko ovládání rádia, (40)baterie pro zatáčkoměr

### 7.4 ZADNÍ PILOTNÍ PROSTOR

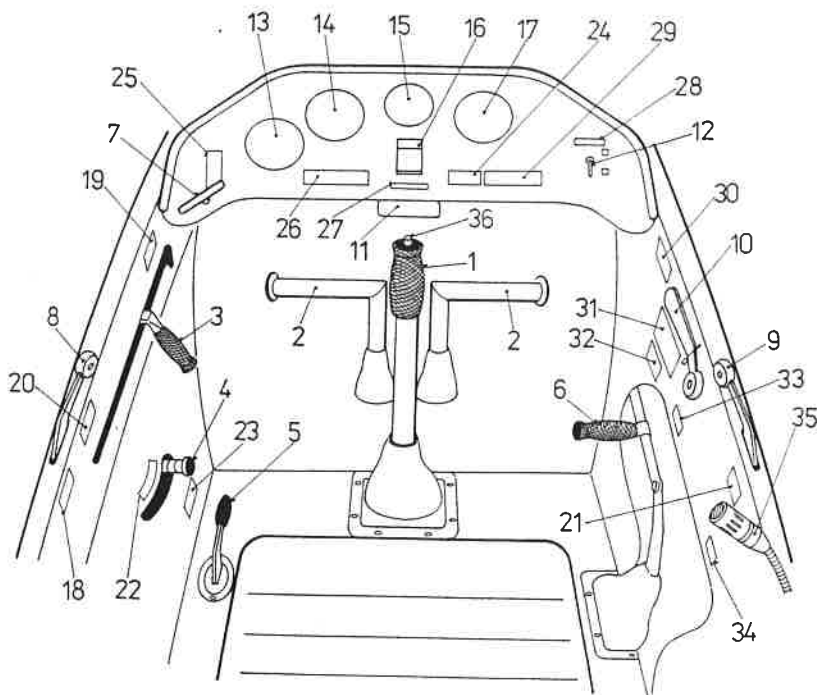

Obr. 7-3

(1)Řídicí páka, (2)pedály nožního řízení, (3)rukojeť ovládání vzdušných brzd, (4)páka ovládání vyvažovací plošky výškového kormidla, (5)páka brzdy kola, (6)páka ovládání podvozku, (7)vypínač vlečného lana, (8) a (9)páky otevírání zadního překrytu kabiny, (10)páka nouzového odhozu předního překrytu kabiny, (11)baterie pro zatáčkoměr, (12)spínač zatáčkoměru, (13)výškoměr, (14)rychloměr, (15)zatăčkoměr, (16)kompas, (17)variometr, (18)štítek "vzdušné brzdy otevřené", (19)štítek "vzdušné brzdy zavřené", (20) a (21)štítky "otvírání překrytu zadní kabiny", (22)štítek "ovládání vyvažovací plošky výškového kormidla", (23)štítek "brzda podvozkového kola", (24)štítek "zákaz kouření", (25)štítek "vypnutí vleku", (26)štítek "max. rychlosti", (27)identifikační číslo, (28)nápis "ZATÁČKOMĚR", (29)štítek "zákaz akrobacie s nástavci", (30)štítek "nouzový odhoz předního překrytu", (31)štítek "dovolené obraty", (32)štítek "centráž", (33)štítek "podvozek vysunutý", (34)štítek "podvozek zasunutý", (35)mikrofon, (36)tlačítko ovládání rádia